



BONETTI - NATRYSKI I OSCYLATORY

Art. Nr 1/2021

BONETTI – to firma, z którą współpracujemy od wielu lat. Założona w 1923 roku od ponad pół wieku z powodzeniem zaopatruje przemysł celulozowo-papierniczy w ostrza i uchwyty skrobaków oraz kompletne systemy skrobakowe. Rzucając wyzwanie stale zmieniającej się technologii produkcji papieru, z powodzeniem opracowuje nowe „zaawansowane technologicznie” materiały oraz rozwiązania.

NOWE NATRYSKI

Miło nam poinformować, że nasz partner poszerzył właśnie swój asortyment o nową serię produktów. Opracowano pełną gamę **natrysków wysokiego i niskiego ciśnienia** dla przemysłu papierniczego oraz celulozowego. Kluczowym elementem tych produktów jest nowo opracowany elektroniczny **napęd liniowy BonSync**.

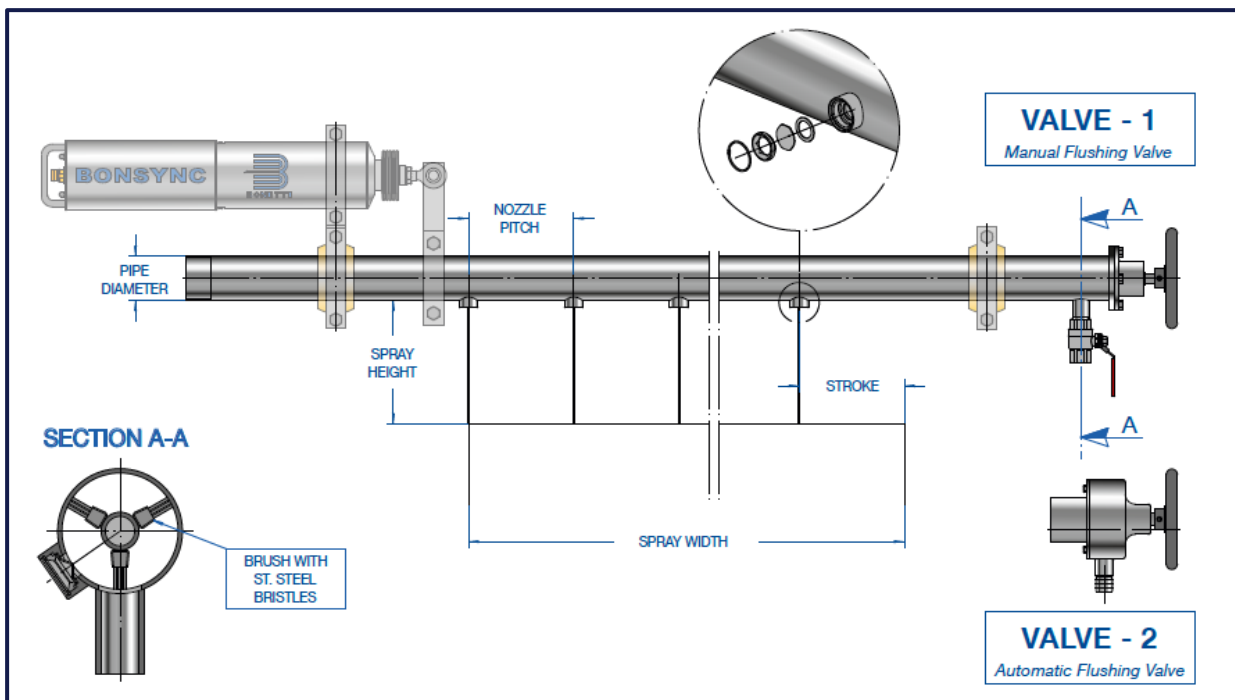

Rys 1. Natrysk wysokociśnieniowy ze szczotką czyszczącą

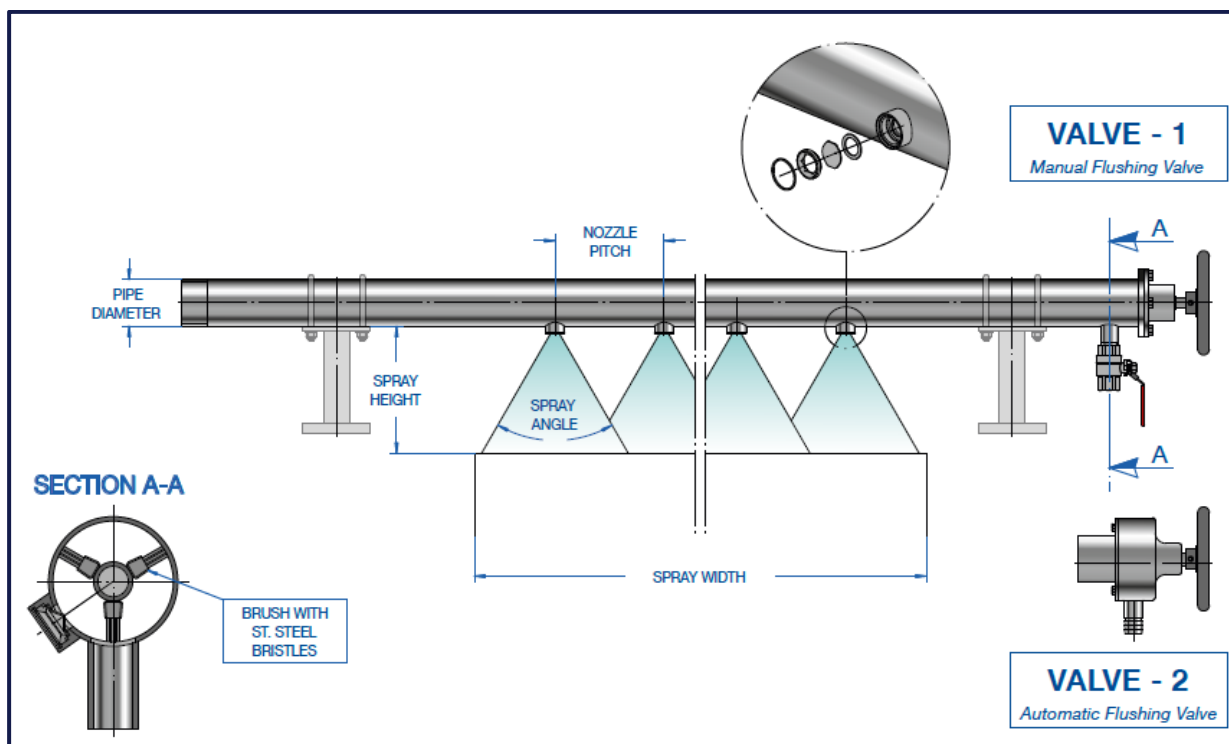

Rys.2. Natrysk niskociśnieniowy ze szczotką czyszczącą

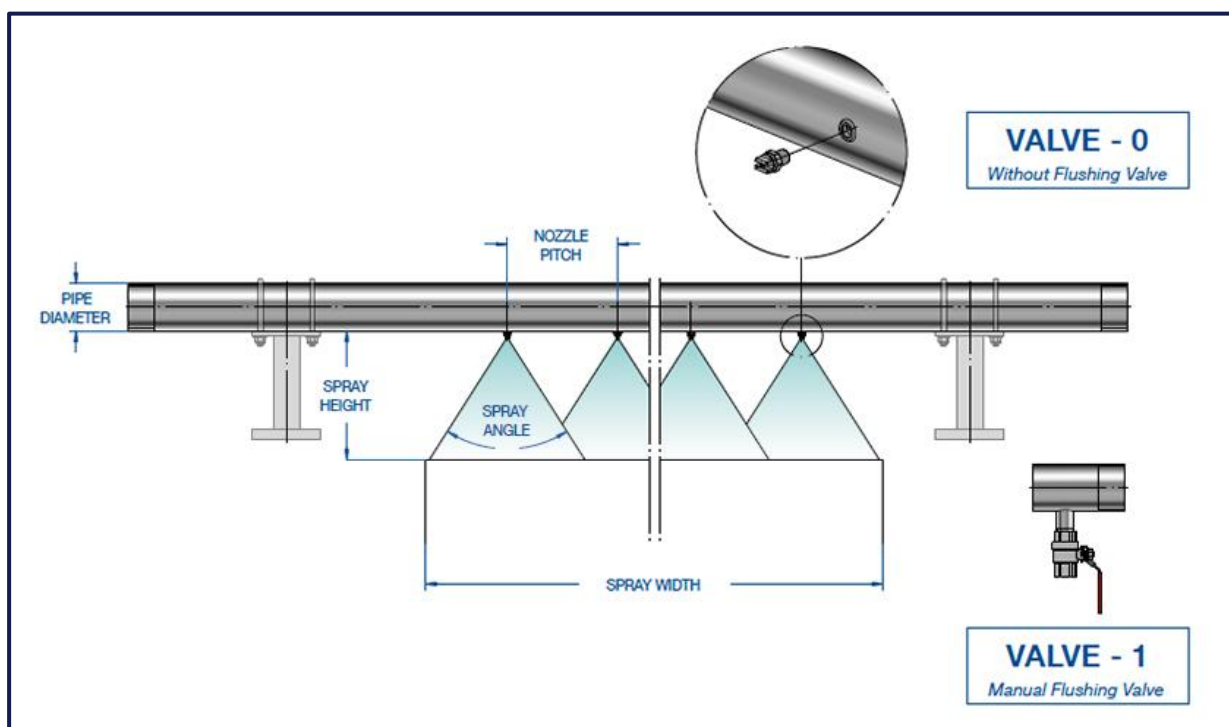

Rys.3. Natrysk niskociśnieniowy bez szczotki czyszczącej

BonSync - NOWY OSCYLATOR

BonSync gwarantuje kondycjonowanie sit i filców wolne od smug. Pozwala na ustawienie niskiej prędkości posuwu, pozwalając użyć dysz o mniejszej średnicy dla zminimalizowania konsumpcji wody i energii. Ponadto BonSync posiada **elektroniczny panel sterowania**, który pozwala na precyzyjną synchronizację z sygnałem prędkości maszyny papierniczej, zapewniając dokładne czyszczenie przy wszystkich prędkościach maszyny.

Specyfikacja:

- Napięcie robocze: 110–230V 50–60Hz
- Pobór mocy: 200W
- Temperatura pracy oscylatora: 0-75°C
- Temperatura pracy jednostki sterującej: 0–55°C
- Prędkość oscylacyjna: 0,01-4mm/s
- Skok oscylacyjny: 1-250mm
- Ciąg: maks. 5.500N

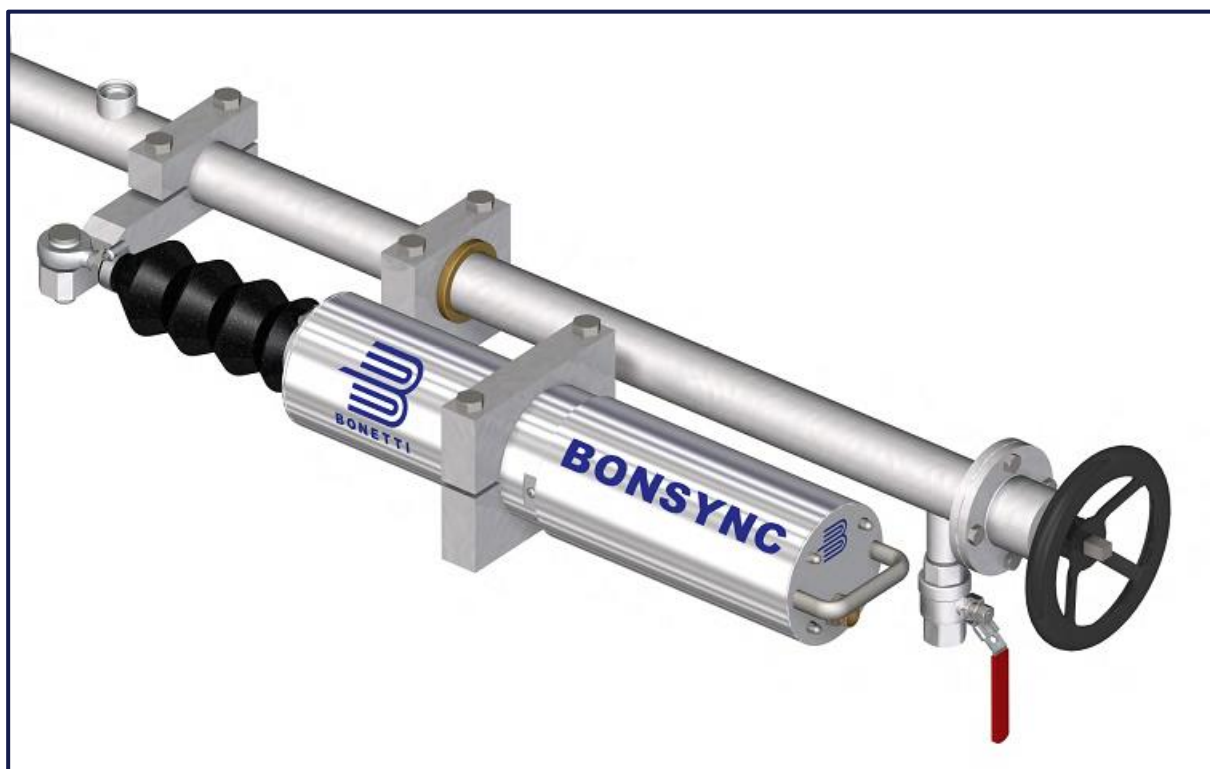

Rys.4. Oscylator BonSync

ZAPRASZAMY DO WSPÓŁPRACY!

